

BUT DE FOOT PROFESSIONNEL À 11 TRANSPORTABLE Référence : 04068



RESUME

Voici nos buts de foot professionnels en aluminium de 102 mm de diamètre, transportable avec crochets et oreilles. Ils sont livrés avec deux contrepoids par but à lester. Les contrepoids sont équipés de rouleau pour permettre un déplacement simplifié. Le but est de dimensions 7,32 m x 2,44 m x 2,0 m, il est adapté aux catégories U15, U18 et Senior. Le filet n'est pas inclus.

Vendu par paire (quantité déjà sélectionnée) - Prix unitaire affiché - Filet non inclus

Découvrez aussi nos [filets de but de foot](#).

Les points forts :

- Conforme NF EN 748
- Livré avec contrepoids
- Crochets et oreilles fournis



DESCRIPTION

Les avantages du but de foot à 11 transportables avec crochets

Les cages sont vendues par paire. Elles sont en aluminium de diamètre 102 mm et de dimension 7,32 m x 2,44 m x 2,0 m. L'aluminium est plastifié en blanc et le but est équipé d'oreilles

avec un déport de 80 cm. Des crochets sont pré-montés pour le filet et sont traités anti-UV.

Les buts sont équipés de contrepoids à lester de sable, ils sont livrés avec des adaptateurs pour être fixés au but lors de son déplacement. Ils sont livrés vides, mais doivent être remplis de sable avant la première utilisation. Le but de foot transportable permet aux clubs de pouvoir retirer son but de foot après chaque utilisation.

On les appelle but mobile, car on peut les déplacer facilement avant ou après utilisation. Mais en position de jeu, ces buts doivent être équipés d'ancrages (fournis) pour une question de sécurité. Lorsqu'ils ne sont pas utilisés, le Code du Sport dit : « Après utilisation, les buts non fixés de manière permanente sont rendus inutilisables par le public et doivent être sécurisés de manière à éviter tout risque de chute, de renversement ou de basculement. » Cela veut dire qu'on peut les laisser avec contrepoids, les attacher avec une chaîne ou un cadenas ou les stocker dans un local fermé par exemple.

Vous pourriez également être intéressé par notre paire de [cage de football à 8 à sceller](#) ou par notre [cage de football à 11 à sceller](#).

Comment fixer le but de foot transportable ?

Les cages de football sont livrées avec contrepoids pour une version mobile, mais aussi avec des ancrages à sceller pour une version non mobile. Le contrepoids est par ailleurs équipé d'un système de rouleau pour permettre un déplacement en toute simplicité.

Version mobile : Des contrepoids à lester peuvent aussi être installés sur la barre arrière du but en fonction de l'option de fixation choisie. Les contrepoids peuvent être utilisés sur toutes les surfaces (pelouse synthétique ou naturelle). Les contrepoids sont équipés d'un rouleau, ce qui permet de faciliter le transport du but.

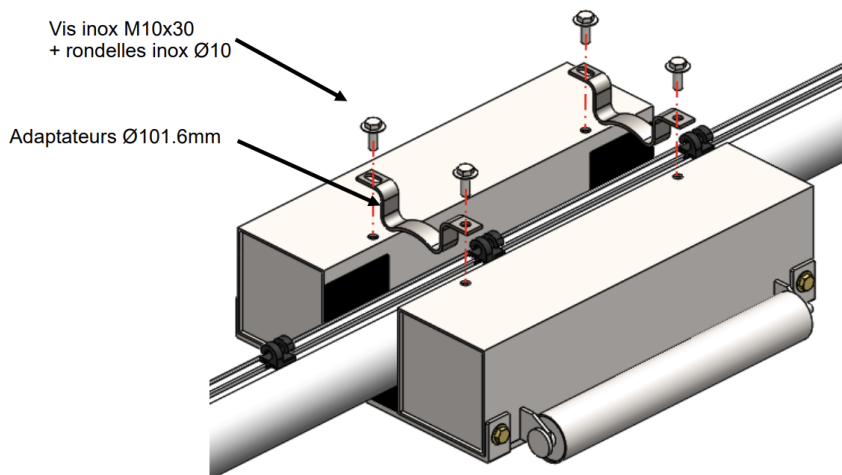

Version non mobile :

Pour la version non mobile, des tubes d'ancrage sont à sceller dans des blocs de béton et le but pourra être fixé et retiré facilement grâce à l'anneau de levage.

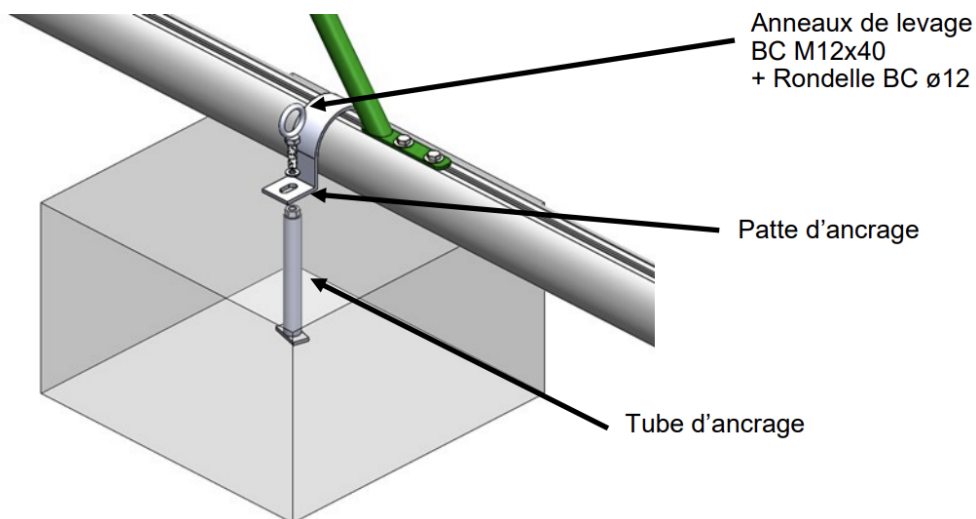

Caractéristiques du but de foot professionnel

Matériau : Aluminium

Profil : Ø 101,6 mm

Dimensions :

- Longueur : 7,32 m
- Hauteur : 2,44 m
- Profondeur : 2,0 m

Couleur : Blanc

Accessoires : Livré avec contrepoids (60 kg, 30 kg à vide), oreilles avec 0,8 m de déport et crochets pré-montés pour le filet traité anti-UV

Nous proposons plusieurs autres options d'aménagement pour les stades municipaux, notamment, une [main courante avec du grillage](#) et une [clôture pare ballon](#).

Pensez aussi à notre [petit but de foot](#) pour des entraînements réussis !

Pour pratiquer du foot/volley sur table en béton, retrouvez notre [table de footvolley](#) !